

### 3.5 Hurtigforbindelser

Ved sammenføring av ekstruderte profiler hvor styrkekravene til forbindelsen er lave, anvender vi ofte såkalte "Snap"- eller hurtigforbindelser.

I disse forbindelsene utnytter vi aluminiums elastisitet. De er derfor designet slik at materialets flytegrense ikke overskrides ved montering.

"Snap"- eller hurtigforbindelser benyttes i en del opphengs detaljer, vinduer, lastebil lemmer og lignende.

Det er to hovedtyper av disse forbindelsene, permanente og demonterbare.

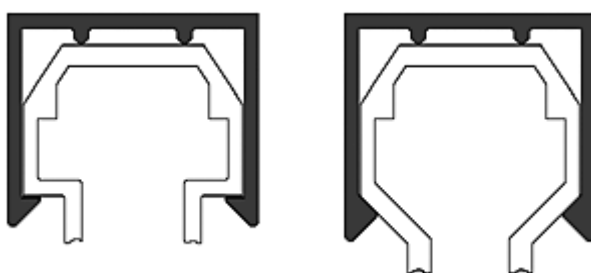

Figur 3.5.1 "Snap"-forbindelse". Eksempel på permanent (til venstre) og demonterbar (til høyre). (5)

En demonterbar "snap"-forbindelser har vinkelen  $\alpha \cong 45^{\circ}$  som vist i figuren under.

For permanente "snap"-forbindelser er  $\alpha = 0^{\circ}$  eller negativ.

"Snap"-forbindelsens lengde påvirker utformingen.

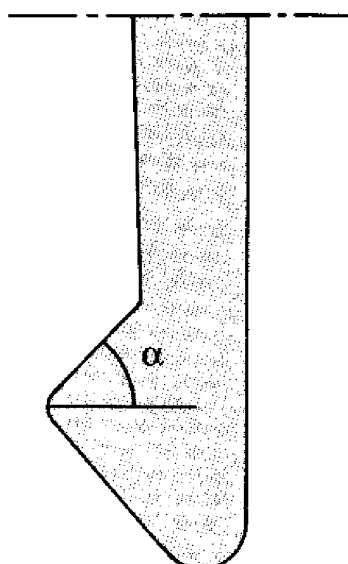

Figur 3.5.2  
Vinkelen,  $\alpha$ , i demonterbar "Snap"-forbindelse. (2)

Utformingen bestemmes bl.a. av om forbindelsen skal kunne demonteres eller ikke.

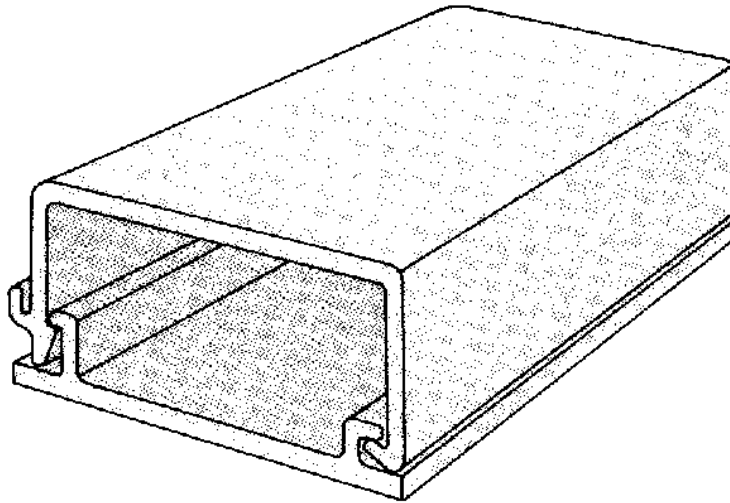

*Figur 3.5.3*

*Forbindelse med mulighet for demontering ved hjelp av f.eks. en skrutrekker i den utvendige lomme. (2)*

Mål og toleranser må avgjøres fra tilfelle til tilfelle.